

**Turbo**  
 HY40V, HY55V  
**Aplicación**  
 Iveco Stralis, Trakker, EuroTrakker, EuroTech / Cursor

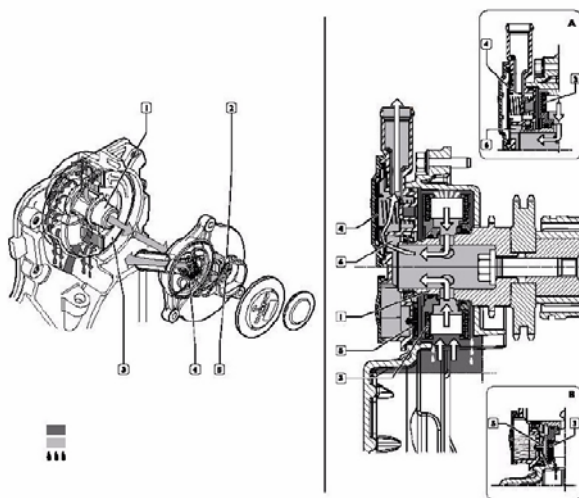

## Recirculación de los vapores del aceite (Blow-by)

Parte de los gases producidos por la combustión durante el funcionamiento del motor, trefila a través de las aperturas de los segmentos de los pistones, en el cárter, mezclándose con los vapores de aceite presentes en el mismo (Blow-by). Esta mezcla, transportada desde el compartimiento de las cadenas hacia arriba, es parcialmente separada del aceite por un mecanismo situado en la parte superior de la tapa de distribución e introducida en el circuito de aspiración del aire. El mecanismo está constituido esencialmente por un filtro giratorio (3) ensamblado en el eje (1), por el mando de la bomba de alta presión / árboles de levas y por una tapa (2) en la cual se alojan las válvulas (4 y 5) normalmente cerradas. La válvula de membrana (4) regulando la descarga de la mezcla parcialmente depurada, mantiene la presión en el interior del compartimiento de la cadena con un valor de ~ 10 ÷ 15 nibar .La válvula de paraguas (5) descarga en el compartimiento una parte del aceite aún presente en la mezcla de salida del filtro (3) y que se condensa en la cámara (6).

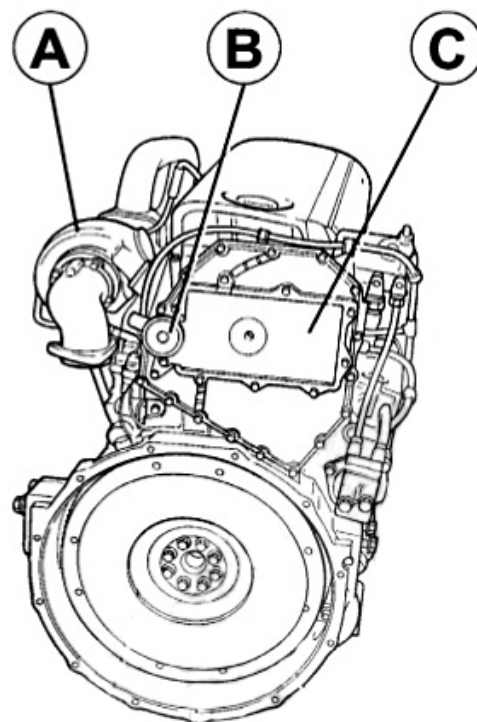

### Funcionamiento

Cuando la mezcla atraviesa el filtro giratorio (3) debido a la centrifugación es parcialmente depurada por las partículas de aceite, que se condensarán en las paredes de la tapa para volver al circuito de la lubricación. La mezcla depurada, se introduce a través de los orificios del eje (1) y el ascenso de la válvula

de membrana (4), en el colector de aire ubicado antes del turbo-compresor. La apertura / cierre de la válvula (4) depende de la prevalectía de la relación entre la presión que actúa sobre la membrana (4) y la depresión existente debajo de la misma. La parte de aceite eventualmente presente en la mezcla de salida del filtro giratorio (3) y que se condensa en la cámara (6), se descarga en el compartimiento de las cadenas a través de la válvula de paraguas (5), cuando la presión que la mantiene cerrada cesa luego de la detención del motor.

### **Pérdidas de aceite a través del turbo**

En el caso de que el filtro del respiradero **C** este sucio, obstruido o deteriorado, evita que la sobrepresión del cárter se elimine y esta impida que el aceite del turbo salga por el latiguillo de desagüe, perdiéndolo a través de los segmentos del turbo.

Hay que tener en cuenta que debido a las grandes presiones que se pueden generar al estar obstruido el filtro este puede llegar a doblarse, arrugarse y deformarse aumentando el efecto tapón.

***Es recomendable cambiar siempre el filtro del respiradero al cambiar el turbo***



Las referencias del filtro son: **500383040 & 504209107**